

# Solution D30XL

## L'emballage de vos pains simplifié



Packaging process

Une solution conçue pour vos baguettes, lots de pains et pains spéciaux

Jusqu'à  
1800 CYCLES  
/HEURES

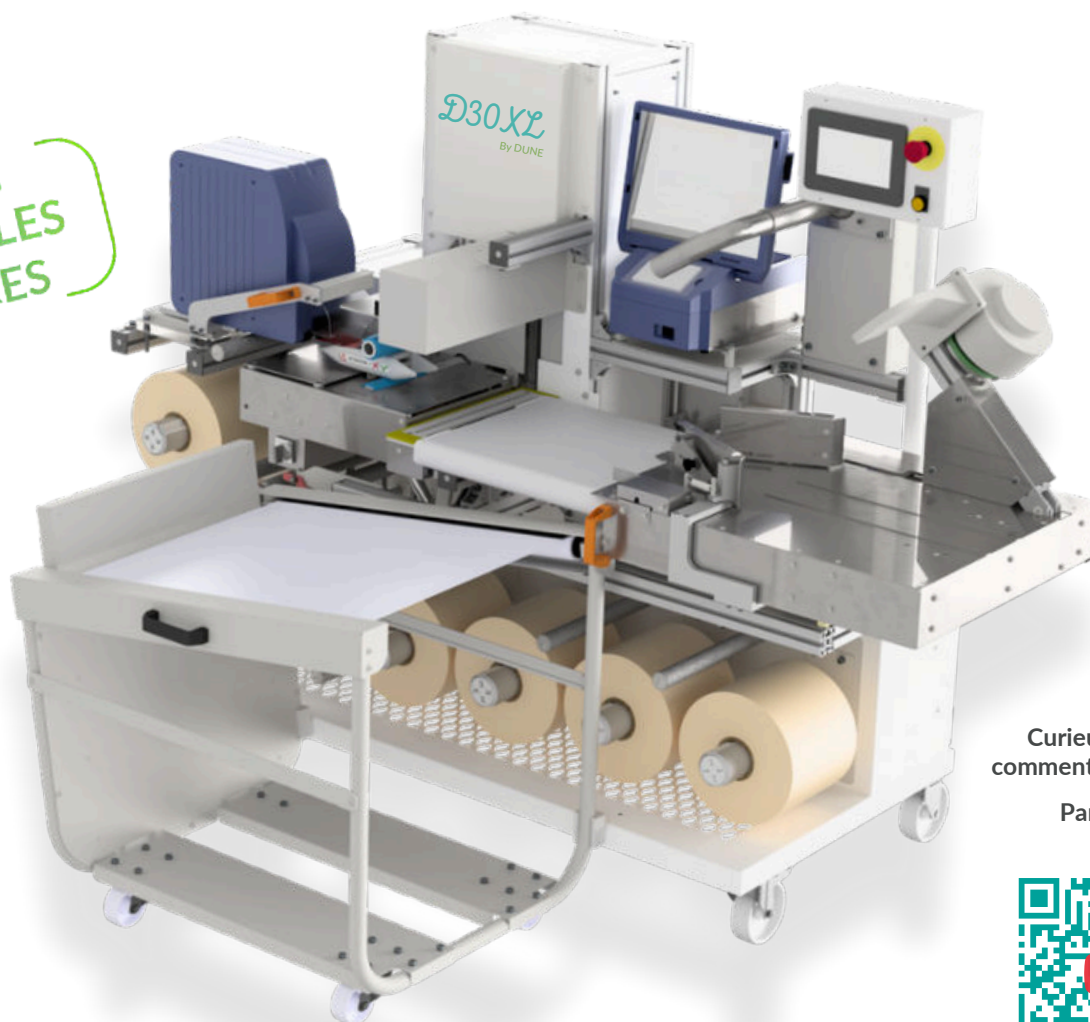

Curieux de voir  
comment ça marche ?

Par ici 



Pensée spécialement pour les baguettes et pains spéciaux, la D30XL combine flexibilité et efficacité pour un emballage et étiquetage facile de tous les formats de vos pains.

### LES +

- ✓ Compacte
- ✓ Polyvalente
- ✓ Etiquetage intégré
- ✓ Facile à installer
- ✓ Changement de format rapide



# Solutions d'emballage DUNE®

## Plans d'implantation

Dimensions :

Vue de face

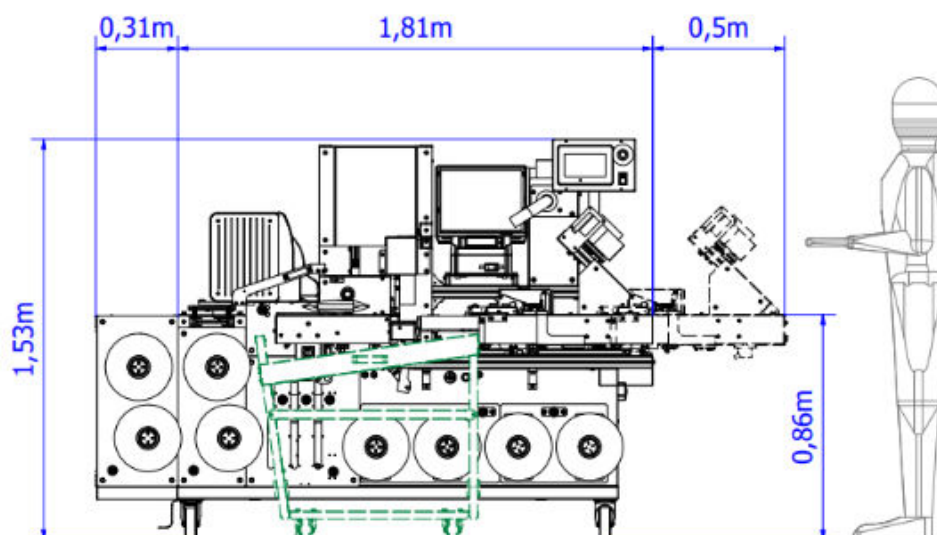

Vue de dessus

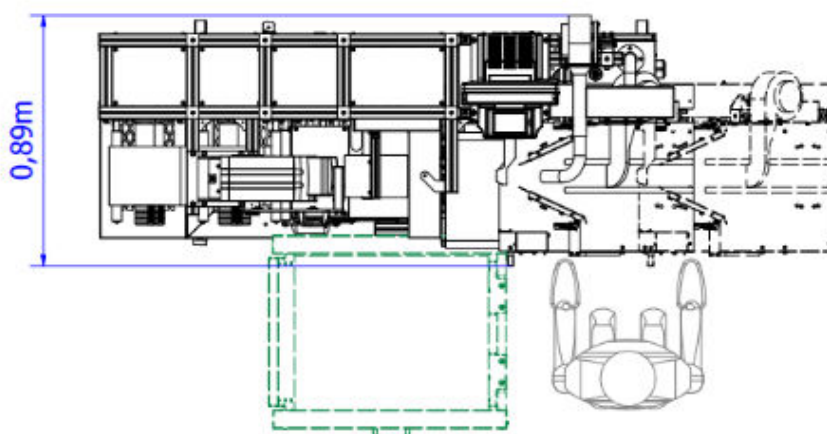

### Caractéristiques techniques :

Alimentation électrique :	230 VAC / 50 Hz / 1300 W max	
	Raccordement prise monophasée	
Alimentation en air comprimé :	Pression	Débit Consommé
	6 bars	100 litres/min
Masse :	≈ 480 kg	

### Formats d'emballage VISIODUNE compatibles :

Largeur de bobine :	De 140 à 320 mm
Longueur de sachet :	De 240 à 740 mm

Retrouvez l'ensemble de nos solutions sur



<https://dune-sa.fr>



Système protégé par un brevet au niveau international

contactez-nous

DUNE SAS  
 24 Av. Urbain le Verrier  
 69800 Saint-Priest - FRANCE  
 +33 (0)4 72 81 63 43  
 contact@dune-sa.fr