

Solution D60

La solution ultime pour emballer vos baguettes



Packaging process

Haute cadence, prise en main instantanée. L'automatisation sans compromis.



La D60 emballe à grande vitesse, étiquette automatiquement et met en valeur vos créations grâce à l'emballage VisioDUNE, pensé pour une visibilité optimale de vos produits.

LES +

- ✓ Facile à utiliser
- ✓ Haute cadence
- ✓ Compact
- ✓ Prête à l'emploi
- ✓ Automatique



Solutions d'emballage DUNE®

Un encombrement minimal pour une productivité maximale

Dimensions :

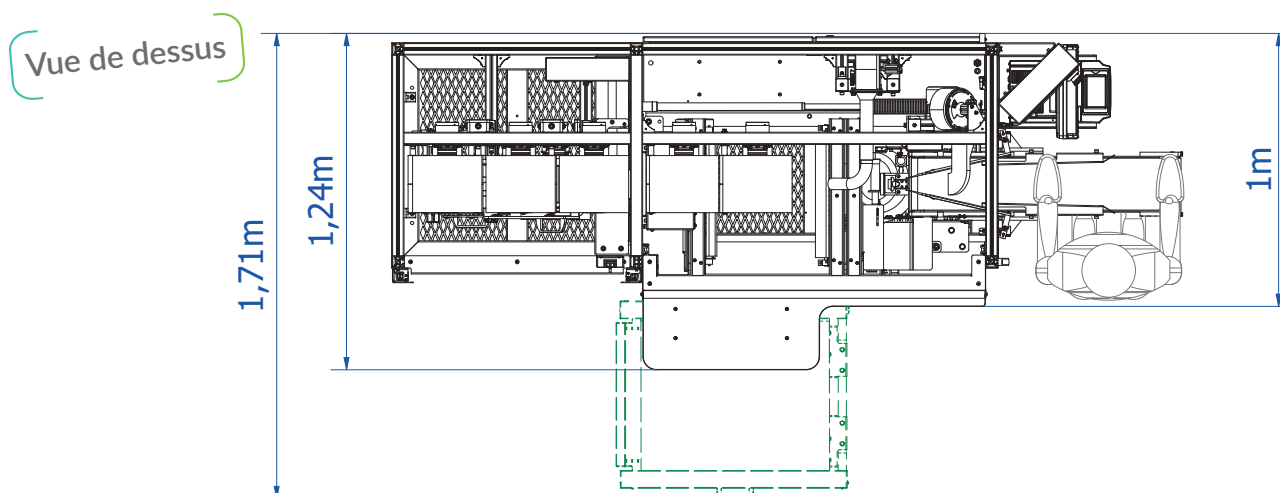
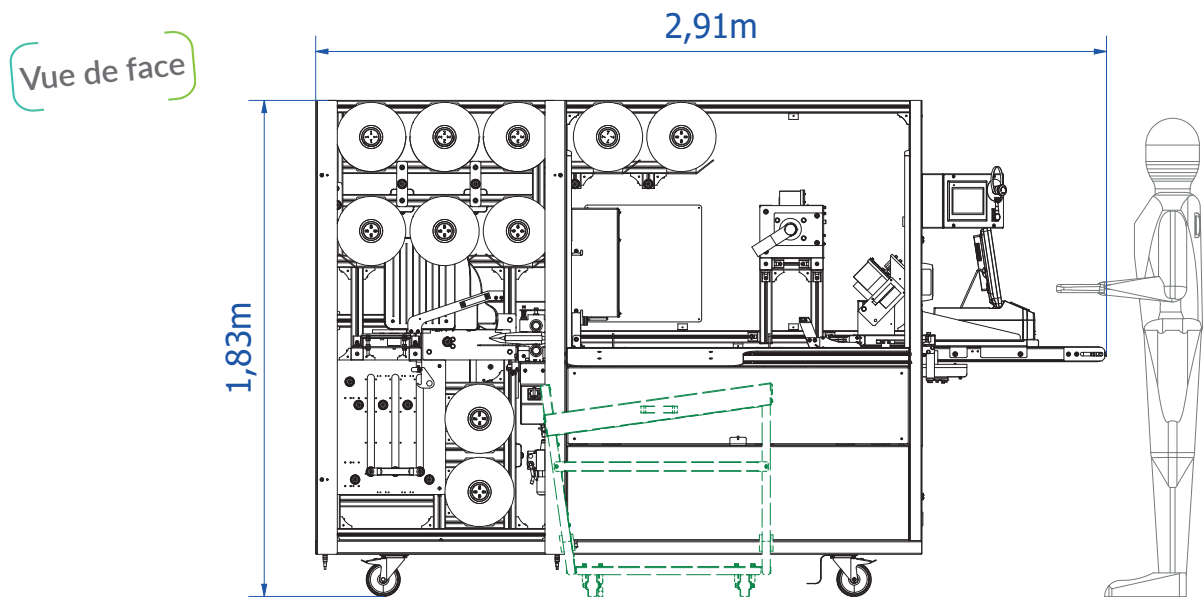

⚙️ Caractéristiques techniques :

Alimentation électrique :	230 VAC / 50 Hz / 3000 W max	
	Raccordement prise monophasée	
Alimentation en air comprimé :	Pression	Débit Consommé
	6 bars	25 litres/min
Masse :	≈ 600 kg	

📦 Formats d'emballage VISIODUNE compatibles :

Largeur de bobine :	Entre 140 et 210 mm
Longueur de sachet :	De 380 à 800 mm

Retrouvez l'ensemble de nos solutions sur



contactez-nous

DUNE SAS
 24 Av. Urbain le Verrier
 69800 Saint-Priest - FRANCE
 ☎ +33 (0)4 72 81 63 43
 ✉ contact@dune-sa.fr

<https://dune-sa.fr>

Système protégé par un brevet au niveau international

FD60062025_2